

## Produktinformation

### Sauna Sinai 3 Artikel-Nr. 62933



Dachkranz  
ohne Dachkranz

Saunaofen  
ohne Ofen

Kopfstütze Material	Espe
Liegeplätze	3
Ofenschutz Material	Espe
Innenmaß Tiefe	173 cm
Tür Scheibenfarbe	bronziert
Bank 3 Tiefe	62 cm
Innenmaß Breite	225 cm
Bank 1 Tiefe	52 cm
Position Tür und Zuluft tauschbar	nein
Spiegelbar	ja
Grundfläche	4 m <sup>2</sup>
Außenmaß Höhe	209 cm
Verpackungsmaße mm/Gewicht kg	860x560x430x38,5
Bank 2 Tiefe	57 cm
Einstiegsart	EckEinstieg
Bauweise	vormontierte Elemente
Durchgangsmaß Höhe	173 cm
Ofenschutz Tiefe	51 cm
Material	Nordische Fichte
Verpackungsmaße mm/Gewicht kg	2370x1220x700x435
Ofenschutz Breite	60 cm
Sitzplätze	5
Bank Material	Espe
Tür Höhe	175 cm
Ofenschutz Höhe	80 cm
Innenmaß Höhe	200 cm
Wandstärke	38 mm
Verpackungsmaße mm/Gewicht kg	2000x230x150x15,5
Außenmaß Breite	236 cm
Umbauter Raum	7,4 m <sup>3</sup>
Saadach Dämmung	42 mm
Saadach Bauweise	vormontierte Elemente
Türart	Ganzglastür
Anzahl Bänke	3 Stk.
Durchgangsmaß Breite	64 cm
Öffnungsrichtung Tür	rechts und links anschlagbar
Außenmaß Tiefe	184 cm
Anzahl der Kopfstützen	1 Stk.



### BRONZIERTE GANZGLASTÜR

- 01 Türrahmen aus Massivholz
- 02 8 mm starkes Einseibensicherheitsglas
- 03 Rechts und links anschlagbar
- 04 Türbeschläge justierbar
- 05 Bewährte Magnetverschlusstechnik

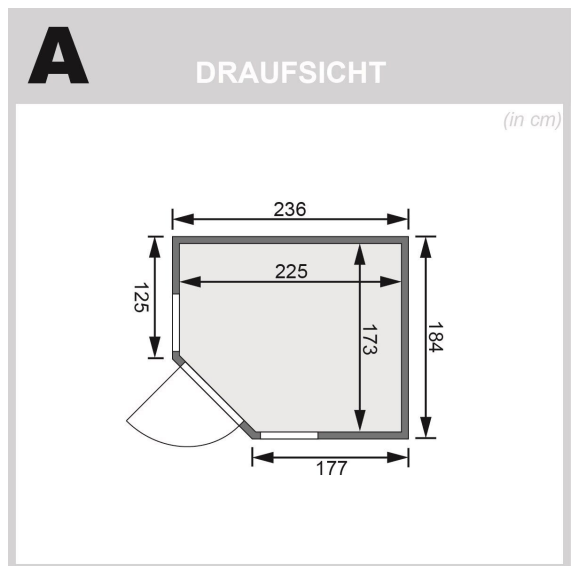



**38 MM**  
*Comfort*

- Optional mit attraktivem Dachkranz einschließlich 3 LED-Spots
- lükl. Bänke aus hochwertigem Espenholz
- Extra breite Oberlage mit 62 cm Breite
- Modernes Steck-Schraubensystem aus 38 mm starken Bohlen
- Konstruktion aus naturbelassenen, langleibiger, nordischer Fichte
- 8 mm Saunatür aus Sicherheitsglas
- Türnähmen aus Massivholz
- Bewährte Magnetschloss-Technik
- Türbeschläge mittels Exzenter justierbar
- Ofenschutz aus hochwertigem Espenholz

Die Abbildung dient lediglich der datentechnischen Information und bildet nicht den tatsächlichen Artikel ab.



**OFENSCHUTZGITTER SUPERIOR**

- 01 Aus hochwertigem Espenholz
- 02 Besonders glatt gehobelt
- 03 Bietet optimalen Schutz
- 04 Exklusive Optik



