

Produktinformation

Sauna Fiona 2 Artikel-Nr. 49973



Dachkranz
mit Dachkranz

Saunaofen
9 kW Ofen + integrierte Steuerung

Bank 1 Tiefe	57 cm
Kopfstütze Material	Espe
Umbauter Raum	5,1 m ³
Verpackungsmaße mm/Gewicht kg	2040x1230x780x303
Tür Scheibenfarbe	bronziert
Position Tür und Zuluft tauschbar	nein
Spiegelbar	ja
Ofensteuerung	integrierte Steuerung
Innenmaß Höhe	192 cm
Verpackungsmaße mm/Gewicht kg	860x560x430x38,5
Innenmaß Breite	181 cm
Außenmaß Höhe	202 cm
Bank 2 Tiefe	57 cm
Einstiegsart	EckEinstieg
Bauweise	vormontierte Elemente
Anzahl Bänke	2 Stk.
Durchgangsmaß Höhe	173 cm
Ofenschutz Tiefe	51 cm
Material	Nordische Fichte
Grundfläche	3 m ²
Ofenschutz Breite	60 cm
Ofenschutz Material	nordische Fichte
Bank Material	Espe
Sitzplätze	4
Tür Höhe	175 cm
Ofenschutz Höhe	80 cm
Verpackungsmaße mm/Gewicht kg	1830x150x150x11
Saunadach Dämmung	42 mm
Bank 3 Tiefe	-
Saunadach Bauweise	vormontierte Elemente
Typ Ofen	9 KW interne Steuerung
Liegeplätze	2
Innenmaß Tiefe	155 cm
Türart	Ganzglastür
Durchgangsmaß Breite	64 cm
Öffnungsrichtung Tür	rechts und links anschlagbar
Außenmaß Tiefe	184 cm
Anzahl der Kopfstützen	1 Stk.
Außenmaß Breite	210 cm

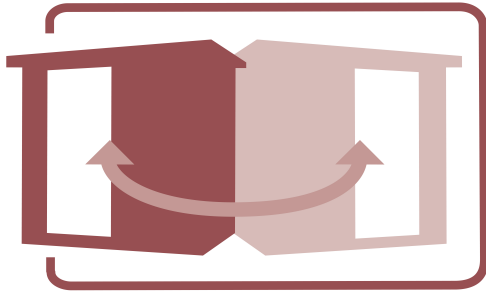

SPIEGELBARER AUFBAU MÖGLICH



DIE BESONDERHEITEN UNSERES

9 kW Ofen
Integrierte Steuerung

- Inkl. 18 kg Saunasteine (Diabas)
- TÜV und VDE geprüft
- Integrierte Steuerung
- Einfache Bedienung innerhalb der Sauna
- Keine Verkabelung mit einem Steuergerät
- Feuerluminierter Innenmantel
- Rückwand und Elektroanschlusskasten aus feueraluminisiertem Stahl
- Maße (BxH): 41 x 50 x 37 cm



B

DRAUFSICHT

(in cm)

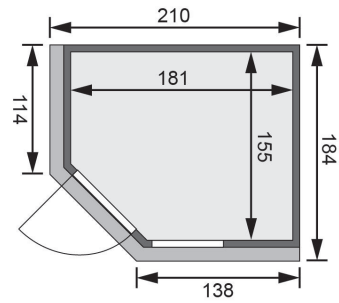





BRONZIERTE GANZGLASTÜR

- 01 Türrahmen aus Massivholz
- 02 8 mm starkes Einscheibensicherheitsglas
- 03 Rechts und links anschlagbar
- 04 Türbeschläge justierbar
- 05 Bewährte Magnetverschlusstechnik