

## Produktinformation

## Sauna Fiona 1 Artikel-Nr. 57166



Dachkranz  
mit Dachkranz

Saunaofen  
9 kW Bio Ofen + Steuergerät Easy  
Bio

Bank 1 Tiefe	57 cm
Kopfstütze Material	Espe
Tür Scheibenfarbe	bronziert
Position Tür und Zuluft tauschbar	nein
Spiegelbar	ja
Umbauter Raum	4,5 m <sup>3</sup>
Innenmaß Höhe	192 cm
Verpackungsmaße mm/Gewicht kg	860x560x430x38,5
Innenmaß Breite	181 cm
Verpackungsmaße mm/Gewicht kg	2080x1220x740x300
Außenmaß Höhe	202 cm
Typ Ofen	9 KW Bio externe Steuerung
Einstiegsart	EckEinstieg
Bauweise	vormontierte Elemente
Anzahl Bänke	2 Stk.
Durchgangsmaß Höhe	173 cm
Ofenschutz Tiefe	51 cm
Material	Nordische Fichte
Außenmaß Tiefe	165 cm
Ofensteuerung	extern Easy Bio
Ofenschutz Breite	60 cm
Ofenschutz Material	nordische Fichte
Bank Material	Espe
Sitzplätze	4
Tür Höhe	175 cm
Ofenschutz Höhe	80 cm
Innenmaß Tiefe	136 cm
Saunadach Dämmung	42 mm
Bank 3 Tiefe	-
Grundfläche	2,7 m <sup>2</sup>
Saunadach Bauweise	vormontierte Elemente
Liegeplätze	2
Türart	Ganzglastür
Durchgangsmaß Breite	64 cm
Öffnungsrichtung Tür	rechts und links anschlagbar
Anzahl der Kopfstützen	1 Stk.
Bank 2 Tiefe	27 cm
Außenmaß Breite	210 cm

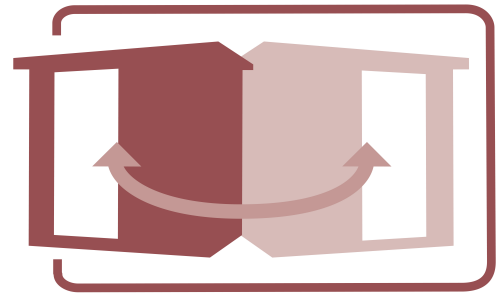
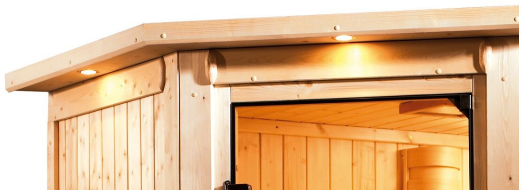

SPIEGELBARER AUFBAU MÖGLICH



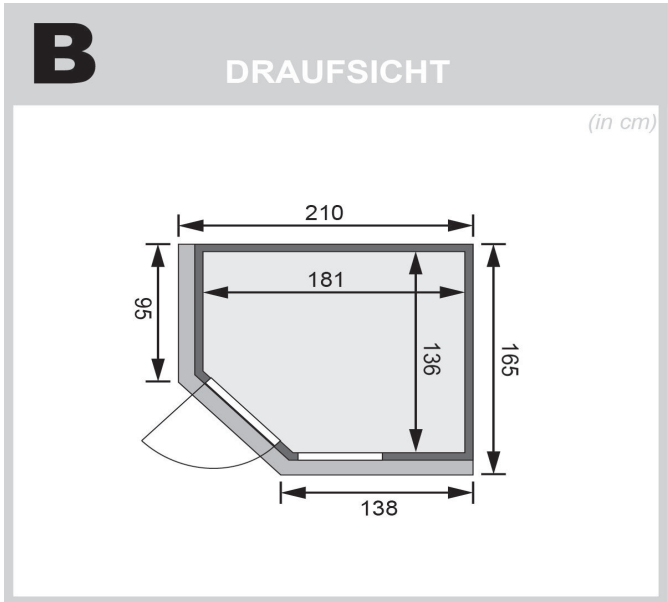

68 MM  
**Classic**

- Optional mit attraktivem Dachkranz einschließlich 3 LED-Spots
- Inkl. Bänke und Kopfstütze aus hochwertigem Eichenholz
- Ofenschutz aus Massivholz
- Einfache und praktische Elementbauweise aus 68 mm starken Wandelementen
- Inkl. 42 mm starker Mineraldämmwolle
- Sichtseiten aus naturbelassenem, langsam wachsender, nordischer Fichte
- 8 mm Saunatür aus Einscheibensicherheitsglas
- Türablässe aus Massivholz
- Bewährte Magnetschlusstechnik
- Türbeschläge mittels Exzenter justierbar

Die Abbildung dient lediglich der datentechnischen Information und bildet nicht den tatsächlichen Artikel ab.



## DIE BESONDERHEITEN UNSERES

### 9 kW Ofen Bio-Kombiofen

- Inkl. 18 kg Saunasteine (Diabas)
- TÜV und VDE geprüft

- Feueraluminierter Innenmantel
- Rückwand und Elektroanschlusskasten aus feueraluminisiertem Stahl
- Maße [BxHxT]:  
41 x 50 x 37 cm
- Heizleistung: max. 110 °C



- Verdampfeinheit mit Ablauf (Füllmenge: 4 Liter)
- Bodenblech mit Tropfschale
- Wassermangelüberwachung
- Inkl. kleiner Schale für ätherische Öle

- Easy Bio Steuergerät
- Stufenloses umschalten der Temperatur
- Einstellung der Luftfeuchtigkeit
- Zwei Sensoren-Technik zur Temperaturmessung
- Alleskönner: klassisch finnische Sauna und Dampfsauna

