

Produktinformation

Sauna Sandra Artikel-Nr. 6713



Saunaofen
3,6 kW Ofen + Steuergerät Easy Bio mit Dachkranz

Dachkranz

Tür Scheibenfarbe	bronziert
Innenmaß Tiefe	135 cm
Bank Material	Fichte
Liegeplätze	1
Innenmaß Breite	135 cm
Bank 2 Tiefe	57 cm
Anzahl Bänke	2 Stk.
Material	Nordische Fichte
Tür Höhe	164 cm
Spiegelbar	nein
Ofensteuerung	extern Easy Bio
Sitzplätze	2
Ofenschutz Material	nordische Fichte
Außenmaß Tiefe	159 cm
Außenmaß Höhe	191 cm
Ofenschutz Tiefe	48 cm
Bauweise	Steck-Schraub-System
Wandstärke	38 mm
Verpackungsmaße mm/Gewicht kg	830x460x340x30,6
Außenmaß Breite	173 cm
Ofenschutz Breite	58 cm
Saunadach Dämmung	42 mm
Bank 3 Tiefe	-
Einstiegsart	Fronteinstieg
Bank 1 Tiefe	27 cm
Saunadach Bauweise	vormontierte Elemente
Durchgangsmaß Höhe	162 cm
Verpackungsmaße mm/Gewicht kg	2300x230x150x15,5
Umbauter Raum	3,2 m ³
Türart	Ganzglastür
Ofenschutz Höhe	39 cm
Durchgangsmaß Breite	64 cm
Grundfläche	1,8 m ²
Öffnungsrichtung Tür	rechts und links anschlagbar
Typ Ofen	Plug & Play 3,6 KW - Bio externe Steuerung
Innenmaß Höhe	180 cm



BRONZIERTE GANZGLASTÜR

- 01 Türrahmen aus Massivholz
- 02 8 mm starkes Einscheibensicherheitsglas
- 03 Rechts und links anschlagbar
- 04 Türbeschläge justierbar
- 05 Bewährte Magnetverschlusstechnik



DACHKRANZ

- 01 Aus nordischer Fichte
- 02 7,5 Watt Strahler mit LED-Lampen
- 03 Individuell platzierbar



OFENSCHUTZGITTER CLASSIC

- 01 Aus hochwertiger nordischer Fichte
- 02 Besonders glatt gehobelt
- 03 Bietet optimalen Schutz

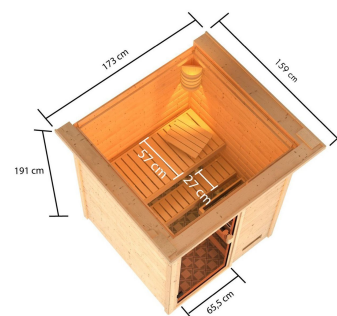

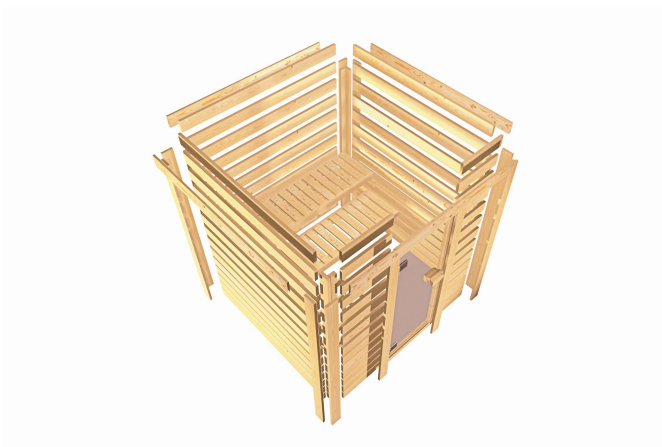

DIE BESONDERHEITEN UNSERES
Plug&Play 3,6kW Bio-Kombiofen

- Steckerfertig
- Inkl. Kabel
- Maße (BxHxT): 31 x 46 x 46 cm
- kombinierbar mit Steuerung Easy Bio F&P
- Temperaturwahl von 50 - 80 °C
- Inkl. 18 kg Saunasteine (Diabos)
- Verdampferleistung von 1200 Watt
- TÜV und VDE geprüft
- 230 Volt
- Keine Elektrikerkosten
- Keine aufwendigen Umbauten

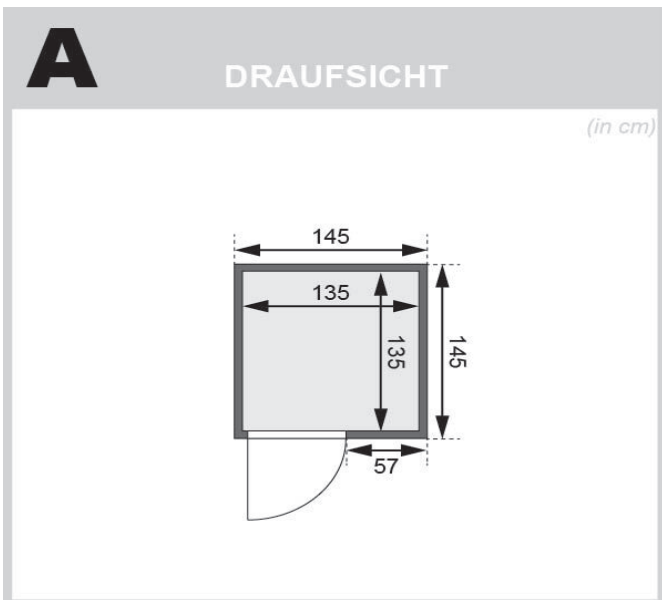

38 MM
Niedrigsaunen

- Optional mit attraktivem Dachkranz einschließlich 3 LED-Spots
- Hochwertige Innenausstattung aus nordlicher Fichte
- Ofenschutz aus Massivholz
- Extra für niedrige Decken (z.B. Kellerräume)
- Einfaches und praktisches 38 mm Steck-Schraubsystem
- Konstruktion aus naturbelassener, langsam wachsender, nordischer Fichte
- 8 mm bronzierte Saunatur aus Einzelbretchenholzglas
- Türrahmen aus Massivholz
- Bewährte Magnetschloss-technik
- Türbeschläge mittels Exzenter justierbar

Die Abbildung dient lediglich der datentechnischen Information und bildet nicht den tatsächlichen Artikel ab.



Technische Änderungen und Druckfehler vorbehalten - Maßangaben sind Zirkumaße

