

Produktinformation

Sauna Gobin Artikel-Nr. 75762



Dachkranz
mit Dachkranz

Saunaofen
9 kW Ofen + integrierte Steuerung

Saunatür
Energiespartür Holztür gedämmt

Bank 1 Tiefe	57 cm
Innenmaß Breite	216 cm
Verpackungsmaße mm/Gewicht kg	560x460x460x10
Grundfläche	4,5 m ²
Kopfstütze Material	Espe
Liegeplätze	3
Innenmaß Tiefe	181 cm
Verpackungsmaße mm/Gewicht kg	560x460x460x17
Verpackungsmaße mm/Gewicht kg	1920x800x270x44
Position Tür und Zuluft tauschbar	nein
Spiegelbar	ja
Außenmaß Tiefe	210 cm
Ofensteuerung	integrierte Steuerung
Innenmaß Höhe	192 cm
Verpackungsmaße mm/Gewicht kg	860x560x430x38,5
Außenmaß Höhe	202 cm
Bank 2 Tiefe	57 cm
Verpackungsmaße mm/Gewicht kg	2270x1230x850x370
Bauweise	vormontierte Elemente
Verpackungsmaße mm/Gewicht kg	830x460x340x30
Durchgangsmaß Höhe	173 cm
Ofenschutz Tiefe	51 cm
Verpackungsmaße mm/Gewicht kg	860x560x430x35,5
Material	Nordische Fichte
Verpackungsmaße mm/Gewicht kg	1920x810x270x45
Verpackungsmaße mm/Gewicht kg	560x460x460x14
Umbauter Raum	7,3 m ³
Verpackungsmaße mm/Gewicht kg	1920x800x270x45
Verpackungsmaße mm/Gewicht kg	860x560x430x30
Ofenschutz Breite	60 cm
Sitzplätze	5
Ofenschutz Material	nordische Fichte
Verpackungsmaße mm/Gewicht kg	385x290x140x20
Verpackungsmaße mm/Gewicht kg	1920x800x290x38
Bank Material	Espe
Tür Höhe	175 cm
Verpackungsmaße mm/Gewicht kg	2500x150x150x11
Ofenschutz Höhe	80 cm
Bank 3 Tiefe	42 cm
Tür Scheibenfarbe	klar
Verpackungsmaße mm/Gewicht kg	860x560x430x10
Saunadach Dämmung	42 mm
Einstiegsart	Fronteinstieg
Saunadach Bauweise	vormontierte Elemente
Typ Ofen	9 KW interne Steuerung
Außenmaß Breite	245 cm
Anzahl Bänke	3 Stk.
Durchgangsmaß Breite	64 cm

Verpackungsmaße mm/Gewicht kg	830x460x340x20
Öffnungsrichtung Tür	rechts und links anschlagbar
Türart	Holztür mit Isolierglas, wärmegeämmt
Verpackungsmaße mm/Gewicht kg	325x240x120x1,5
Anzahl der Kopfstützen	1 Stk.



ENERGIESPARTÜR

- 01 Türrahmen aus Massivholz
- 02 Wärmedämmte Holztür mit klarem Isolierglas
- 03 Rechts und links anschlagbar
- 04 Rollverschluss

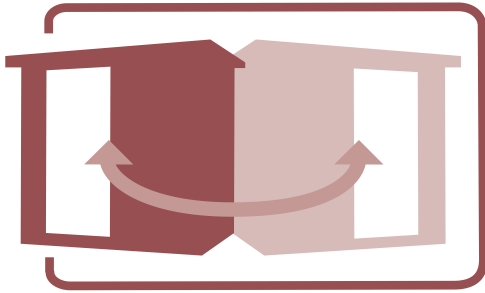

SPIEGELBARER AUFBAU MÖGLICH



DIE BESONDERHEITEN UNSERES

9 kW Ofen Integrierte Steuerung

- Inkl. 18 kg Saunasteine (Diabas)
- TÜV und VDE geprüft
- Feuerschutz aus feuerverstärktem Stahl
- Maße (BxHxT): 41 x 30 x 37 cm
- Integrierte Steuerung
- Einfache Bedienung innerhalb der Sauna
- Keine Verkabelung mit einem Steuergerät



B

DRAUFSICHT

(in cm)

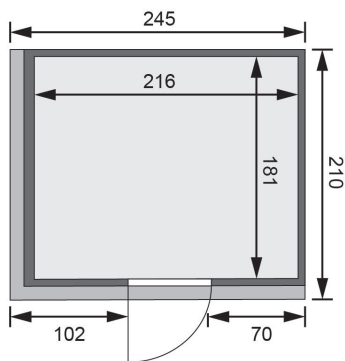

68 MM

Classic

- Optional mit attraktivem Dachkranz einschließlich 3 LED-Strips
- Inkl. Bänke und Kopfstützen aus hochwertigem Espenholz
- Ofenschutz aus Massivholz
- Einfache und praktische Elementbauweise aus 68 mm starken Wandelementen
- Inkl. 42 mm starker Mineraldämmwolle
- Schiebter aus naturbelassener, langsam wachsender, nordischer Fichte
- 8 mm Squatstir aus Eichenbergschalenholz
- Türrahmen aus Massivholz
- Bewährte Magnetverschlußtechnik
- Türbeschläge mittels Excenter justierbar



Die Abbildung dient lediglich der datentechnischen Information und bildet nicht den tatsächlichen Artikel ab.



