

Produktinformation

Sauna Gobin Artikel-Nr. 75763



Saunaofen
9 kW finnisch Ofen + Steuergerät
Easy Finnisch

Dachkranz
mit Dachkranz

Saunatür
Energiespartür Holztür gedämmt

| | |
|-----------------------------------|-----------------------|
| Bank 1 Tiefe | 57 cm |
| Innenmaß Breite | 216 cm |
| Verpackungsmaße mm/Gewicht kg | 560x460x460x10 |
| Grundfläche | 4,5 m ² |
| Kopfstütze Material | Espe |
| Liegeplätze | 3 |
| Innenmaß Tiefe | 181 cm |
| Verpackungsmaße mm/Gewicht kg | 560x460x460x17 |
| Verpackungsmaße mm/Gewicht kg | 1920x800x270x44 |
| Position Tür und Zuluft tauschbar | nein |
| Spiegelbar | ja |
| Außenmaß Tiefe | 210 cm |
| Innenmaß Höhe | 192 cm |
| Verpackungsmaße mm/Gewicht kg | 860x560x430x38,5 |
| Außenmaß Höhe | 202 cm |
| Bank 2 Tiefe | 57 cm |
| Verpackungsmaße mm/Gewicht kg | 2270x1230x850x370 |
| Bauweise | vormontierte Elemente |
| Verpackungsmaße mm/Gewicht kg | 830x460x340x30 |
| Durchgangsmaß Höhe | 173 cm |
| Ofenschutz Tiefe | 51 cm |
| Verpackungsmaße mm/Gewicht kg | 860x560x430x35,5 |
| Material | Nordische Fichte |
| Verpackungsmaße mm/Gewicht kg | 1920x810x270x45 |
| Verpackungsmaße mm/Gewicht kg | 560x460x460x14 |
| Umbauter Raum | 7,3 m ³ |
| Verpackungsmaße mm/Gewicht kg | 1920x800x270x45 |
| Verpackungsmaße mm/Gewicht kg | 860x560x430x30 |
| Ofenschutz Breite | 60 cm |
| Sitzplätze | 5 |
| Ofenschutz Material | nordische Fichte |
| Verpackungsmaße mm/Gewicht kg | 385x290x140x20 |
| Verpackungsmaße mm/Gewicht kg | 1920x800x290x38 |
| Bank Material | Espe |
| Tür Höhe | 175 cm |
| Verpackungsmaße mm/Gewicht kg | 2500x150x150x11 |
| Ofenschutz Höhe | 80 cm |
| Bank 3 Tiefe | 42 cm |
| Tür Scheibenfarbe | klar |
| Verpackungsmaße mm/Gewicht kg | 860x560x430x10 |
| Saunadach Dämmung | 42 mm |
| Einstiegsart | Fronteinstieg |
| Saunadach Bauweise | vormontierte Elemente |
| Außenmaß Breite | 245 cm |
| Anzahl Bänke | 3 Stk. |
| Ofensteuerung | extern Easy Finnisch |
| Durchgangsmaß Breite | 64 cm |

| | |
|--------------------------------------|---|
| Verpackungsmaße mm/Gewicht kg | 830x460x340x20 |
| Öffnungsrichtung Tür | rechts und links anschlagbar |
| Typ Ofen | 9 KW externe Steuerung |
| Türart | Holztür mit Isolierglas, wärmegeämmt |
| Verpackungsmaße mm/Gewicht kg | 325x240x120x1,5 |
| Anzahl der Kopfstützen | 1 Stk. |

DIE BESONDERHEITEN UNSERES

9 kW Ofen
Finnisch

- Inkl. 18 kg Saunasteine (Diabas)
- Klassisch finnischer Saunabetrieb
- TÜV und VDE geprüft
- Feuerminierter Innenmantel
- Rückwand und Elektroanschlusskasten aus feueraluminisiertem Stahl
- Maße (BxHxT): 41 x 50 x 37 cm



- Easy Finnisch Steuergestüt
- Stufenlos umschalten der Temperatur
- Anschluss für Kabinenbeleuchtung
- Zwei Sensoren-Technik zur Temperaturmessung
- Maße (BxHxT): 23,5 x 19,5 x 7,5 cm

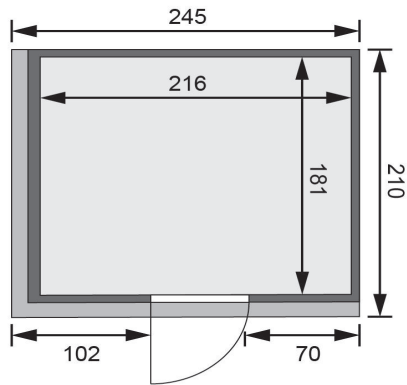

B**DRAUFSICHT***(in cm)***ENERGIESPARTÜR**

- 01 Türrahmen aus Massivholz
- 02 Wärme gedämmte Holztür mit klarem Isolierglas
- 03 Rechts und links anschlagbar
- 04 Rollverschluss

68 MM

Classic

- Optional mit attraktivem Dachkranz einschließlich 3 LED-Spots

- Inkl. Bänke und Kopfplätze aus hochwertigem Espenholz

- Ofenschutz aus Massivholz

- Einfache und praktische Elementbauweise aus 68 mm starken Wandelementen
- Inkl. 42 mm starker Mineraldämmwolle
- Sichtseiten aus naturbelassenem, langsam wachsender, nördlicher Fichte

- 8 mm Saunatür aus Einschleibensicherheitsglas
- Türrahmen aus Massivholz
- Bewährte Magnetschlusstechnik
- Türbeschläge mittels Exzenter justierbar



Die Abbildung dient lediglich der datentechnischen Information und bildet nicht den tatsächlichen Artikel ab.

Innenliegende
Rahmenkonstruktion

42mm starke Mineraldämmwolle

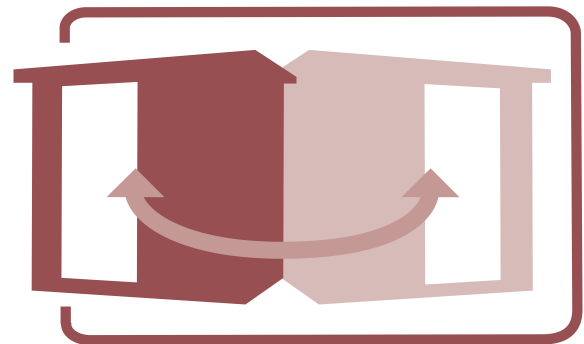
Innen- und Sichtseiten mit 12,5mm
Spezial-Softline-Profilholz**SPIEGELBARER AUFBAU MÖGLICH**

